

// Minimale Investition, äußerst flexibel, schnelle Montage



Torabdichtung DDF

Genial einfach und unverwüßlich



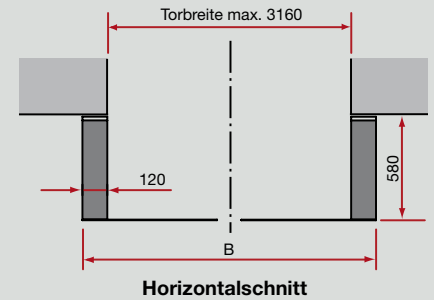
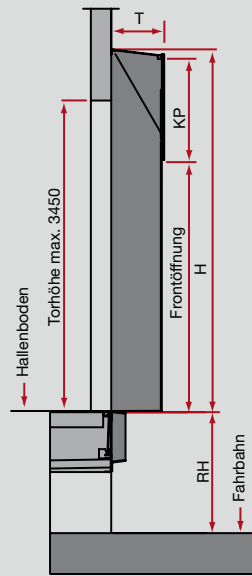
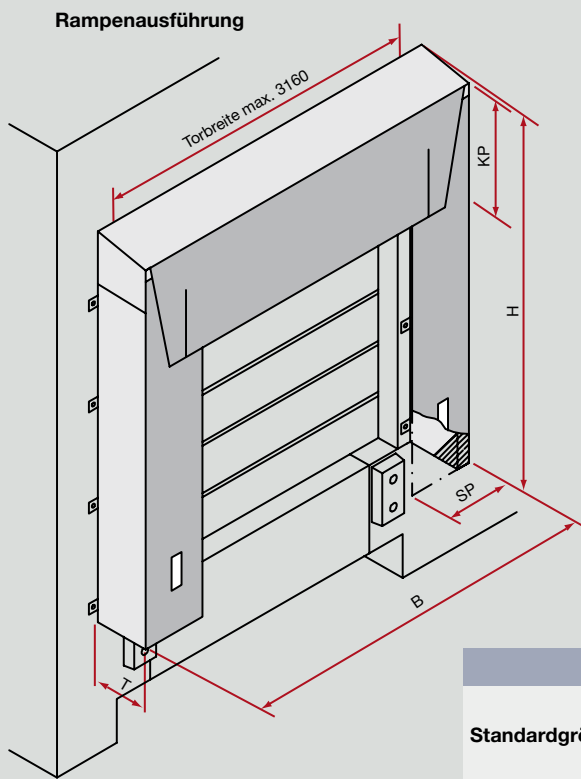

Standardgröße	Maße in mm						
	Breite (B)	Höhe (H)	Tiefe (T)	Frontöffnung (B)	Frontöffnung (H)	Kopfplanenlänge (KP)	Seitenplanenbreite (SP)
Rampenausführung DDF	3400	3500	580	2200	2450	1000	600
	3300	3500	580	2100	2450	1000	600

DDF

Torabdichtung Typ DDF Die gestängefreie Alternative

Unverwüstlich und ruckzuck montiert

Mit besonders reißfesten Planen auf schaumstoff-gefüllten Seitenkissen ist die Torabdichtung DDF eine Alternative zu Planen-Torabdichtung mit Lenk- oder Scherenarmen.

Bei minimalen Investitionskosten hält sie der rauen Rangierpraxis problemlos stand. Die schaumstoff-gefüllten Seitenkissen werden beim ungenauen Andocken eingedrückt oder weichen seitlich beschädigungsfrei aus.

Durch die einfache Bauweise und leichte Konstruktion ist die Torabdichtung DDF schnell montiert und sorgt für einen problemlosen Bauablauf.

Das klügere Dach gibt nach!

Die anhebende Dachkonstruktion vermeidet Beschädigungen bei sehr hohen Lkws wie Jumbo-Fahrzeugen auf einfachste Art und Weise: Beim Hochpumpen des Fahrzeugs hebt sich das Dach ebenfalls an. So wird nichts gequetscht oder zerbrochen.

Konstruktions- und Qualitätsmerkmale

Seitenkissen mit Füllung aus 100% FCKW-freiem PU-Schaumstoff auf Multiplexrahmen.

Seitenplanen mit Anfahrstreifen, Kopfplane mit Sturmset.

Genial einfach bis ins Detail

Die Entwässerung im Dach sorgt dafür, dass Regenwasser sofort seitlich abgeleitet wird.

Farben

Kunststoffplanen Schwarz, Anfahrstreifen Weiß

Ausstattungen auf Wunsch

Ziffer auf Kopfplane

Planen-Qualitäten

Kopf- und Seitenplanen

2-lagiges, verstärktes Trägergewebe aus Polyester-Multifilfäden, beidseitig mit PVC beschichtet, ca. 3,5 mm dick

Verkleidung der Seitenkissen

1-lagiges, elastisches Trägergewebe aus Polyesterfäden, beidseitig mit PVC beschichtet.

